

Droogtrommel

T4190

Eigenschappen en voordelen

- Compass Control microprocessor
 - Éénknopsbediening voor programma keuzes en start
 - Keuze uit diverse talen
 - Groot en duidelijk display
- Hoge productiviteit – 2 volledige ladingen per uur
- Laag energieverbruik voor een optimale efficiency
- Bedieningsgemak door instelbare temperatuur en tijd
- Draairichting deur te wijzigen, zodat de trommel gemakkelijk gevuld en geleegd kan worden
- Eenvoudige toegang tot vitale delen vanaf de voor- en achterzijde voor gemakkelijk onderhoud
- Serviceprogramma voor het instellen van 20 parameters, bijv. temperatuur en afkoeltijd

Belangrijkste opties

- Regeling van restvocht voor een accuraat droogresultaat en een laag energieverbruik
- Trommel draait zowel links- als rechtsom zodat het wasgoed minder snel in de war raakt
- Roestvrijstalen voorzijde
- Roestvrijstalen trommel
- Betaling: muntmeter, chipkaartlezer, CP-aansluiting
- Roestvrijstalen onderstel
- Separaat condenssysteem
- Inlaat voor frisse lucht



Belangrijkste specificaties			T4190			
Nominale inhoud, vulfactor 1:18	kg/lb		10.6/23			
vulfactor 1:25	kg/lb		7.6/17			
Trommelinhoud	liter		190			
Trommeldiameter	mm		680			
Verwarming, elektriciteit	kW		6/8			
gas	BTU/h(kW)		20500/27300 (6/8)			
Verbruiksgegevens*			6kW	8kW	Gas 6 kW	Gas 8 kW
Totale tijd volledige lading	min		35	27	36	29
Energieverbruik volledige lading	kWh		3.45	3.53	3.67	3.74
Verdamping	g/min		102	129	106	131
Energieverbruik kWh/liter verdampt water	kWh/l		0.92	0.94	–	–
Energieverbruik BTU/liter verdampt water	BTU/l		–	–	3296	3359

* Bij nominale inhoud 100% katoen bij 50% eerste vocht opgedroogd tot 0%.

Gecertificeerd conform ISO 9001 en ISO 14001 en goedgekeurd conform IP X4.

Elektrische aansluitingen			T4190
Voltage/vermogens			
EI	230-240V 1AC 50/60 Hz	kW (A)	6.3 (35)
	208-240V 3AC 60 Hz	kW (A)	6.3 (20)
	230-240V 3AC 50/60 Hz	kW (A)	8.3 (25)
	400V 3NAC 50/60 Hz	kW (A)	6.3 (10)
	400V 3NAC 50/60 Hz	kW (A)	8.3 (16)
Gas	230-240V 1AC 50/60 Hz	kW (A)	0.25 (10)
	208-240V 3AC 60 Hz	kW (A)	0.25 (10)
	230-240V 3AC 50/60 Hz	kW (A)	0.25 (10)
	400V 3NAC 50/60 Hz	kW (A)	0.25 (10)
Stoom- gas- en luchtaansluitingen			
Gas	ISO 7/1-R		1/2"
Gasdruk	Aardgas	Pa	2000
		mbar	20
	Propaan	Pa	2800-5000
		mbar	30
Luchtafvoer		ø mm	125
Vrijgekomen lucht	6 kW	m³/h	270
	8 kW		290
Drukverlies	6 kW	Max. Pa	380
	8 kW		350
Geluidsniveau			
Luchtgeluidsniveau			
L_w		dB(A)	<68
Warmteafgifte			
% van geïnstalleerd vermogen, max.			15
Verzendgegevens			
	netto, kg		103
	verpakt in kist, kg		114
	verpakt in kist, m³		0.8
Afmetingen in mm			
A	Breedte		720
B	Diepte		745
C	Hoogte		1130
D			420
E			110
F			120
G			960
H			45
I			55
K			575
L			80
M			1445
1	Deuropening ø 400	4	Centrale betaling
2	Elektrische aansluiting	5	Gasaansluitingen
3	Aansluiting afvoerlucht		

* Ook voor andere spanningen verkrijgbaar, zie het Installatiehandboek.

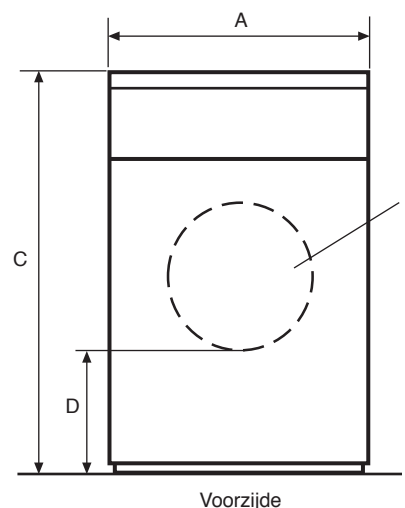

Voorzijde

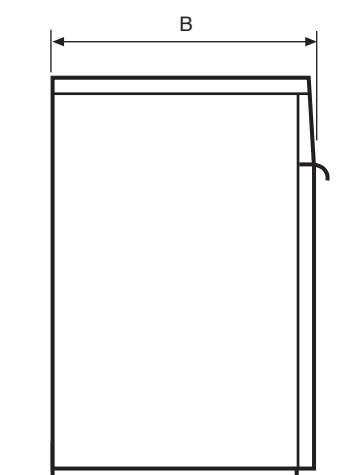

Linkerzijde

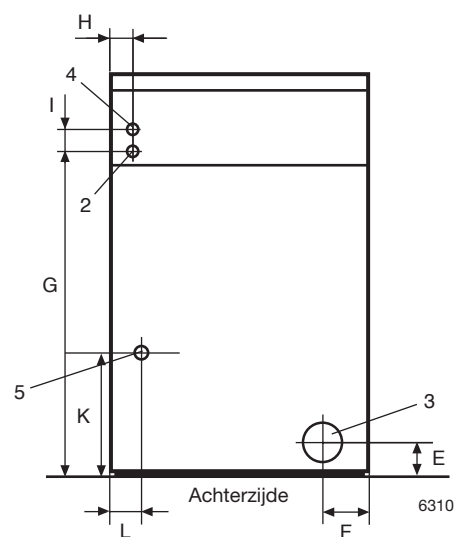

Achterzijde

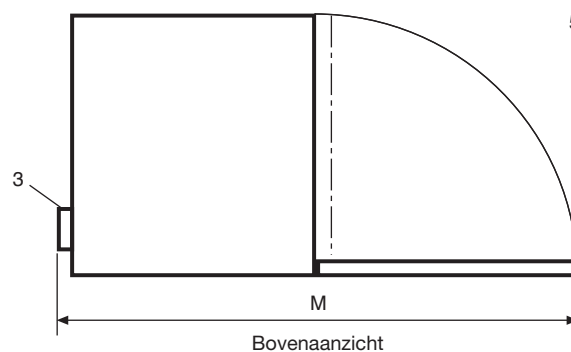

Bovenaanzicht

Electrolux

www.electrolux.com/professional

Share more of our thinking at www.electrolux.com

Art. No. 438903168/01 07.04
Wij behouden ons het recht voor de specificaties zonder aankondiging vooraf te wijzigen.